



MAXIVAREM

**SOLLEVAMENTO ACQUA - ACQUA CALDA  
WATER BOOSTER SYSTEMS - DOMESTIC HOT WATER**

Modello/Model: S3 750 462

**Caratteristiche tecniche - technical features**

Volume Volume		<b>750 L</b>
raccordo connector		<b>1" 1/2 GAS (ISO 228)</b>
temperatura esercizio working temperature	<b>TS</b>	<b>-10 +99 °C</b>
pressione max. Max pressure	<b>PS</b>	<b>10 bar</b>
pressione prova test pressure	<b>PT</b>	<b>15 bar</b>
precarica precharged pressure		<b>2 bar</b>
Fluido Fluid		<b>Aria+acqua Air+water</b>
Ente notificato per certificazione PED Notified Body number:		/
Modulo: Module:		/
N° certificato N° certificate:		/

**Imballo - packaging**

	A	B	H
dimensioni (mm) dimensions (mm)			
volume (m <sup>3</sup> ) volume (m <sup>3</sup> )		0,00	
peso (kg) weight (kg)		148,3	
q.ta per cartone q.ty for box		1	
quantità per paletta Q.ty for std. pallet		1	

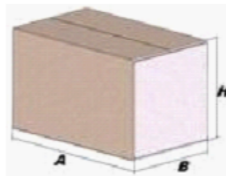

**Parti di ricambio - Spare parts**

	codice item	materiale material	potabilità potable	trattamento treatment	immagine image
Membrana Membrane	V421000	GOMMA PER ACQUA USO ALIMENTARE / RUBBER FOR POTABLE WATER	X		
Controflangia Coverflange	V50500	ACCIAIO AL CARBONIO / CARBON STEEL		VERNICIATURA / PAINTED	
Attacco superiore Top flange	V50305	ACCIAIO AL CARBONIO / CARBON STEEL		ZINCATURA / GALVANIZED	
Dado 1/2 + guarnizione 1/2" nut gasket	V50880	ACCIAIO AL CARBONIO / CARBON STEEL		ZINCATURA / GALVANIZED	
Valvola precarica Precharge valve	V50802	OTTONE / BRASS			

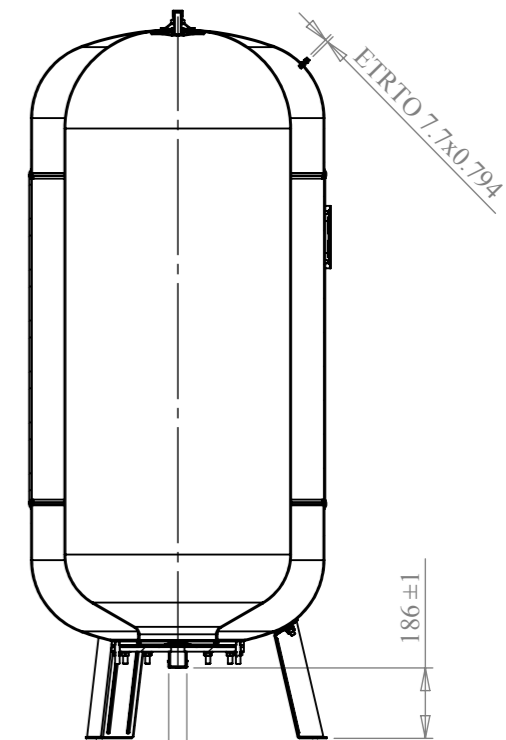
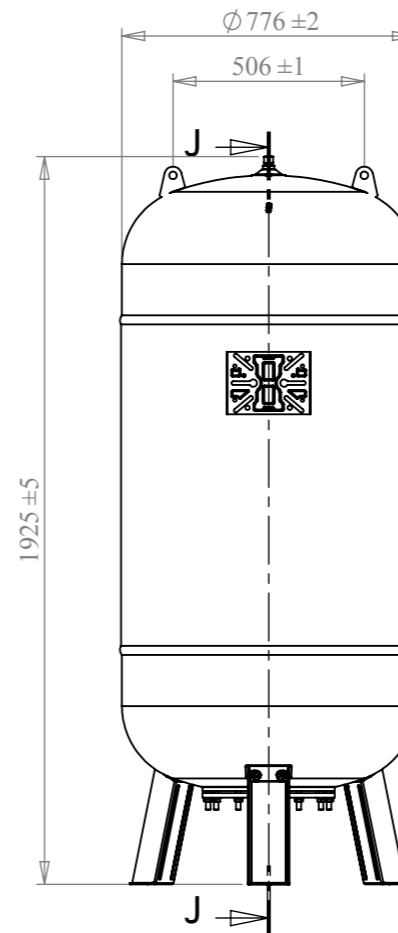
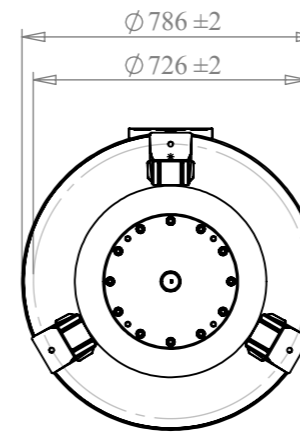

Quote senza indicazione di tolleranza: grado di precisione MEDIO, UNI EN 22768-1		LIPRO 055	TIPO PARTE	COLORE BLU
SMUSSI NON QUOTATI	RUGOSITÀ	QUANTITÀ PER GRUPPO FOGLIO	FORMATO FOGLIO A3	FINITURA SUPERFICIALE
	SCALA 1:20	FOGLIO 1 / 3	NOME	DATA
 via Sabbioni n° 2 - 35024 Bovolenta - Padova ITALIA e-mail:technical@varem.com Tel. 049/8840322 Fax 049/8841399		GRUPPO	Disegnato A. Lain	06/04/2011
PARTICOLARE		MAXIVAREM LS LT.750 B.FVRD		
MACCHINA / COMMESSA	CODICE	S3750462		INDICE REV. 0

Il presente disegno è di proprietà della **VAREM** e non può essere riprodotto ne comunicato a terzi senza ns autorizzazione scritta